



Escanea
para solicitar
este servicio



Agrégalos
a tus contactos

+34 91 498 71 00
transgruma@transgruma.com

Cabeza tractora PK53 JIB

La PK 53 JIB destaca por su facilidad de uso y manejo sensible, lo que la hace ideal para operaciones delicadas. Ofrece una mayor comodidad y seguridad gracias a su sistema de detención progresiva. Maximiza la utilización del área de trabajo con la tecnología HPSC y mejora la capacidad de elevación con el sistema S-HPLS. Su giro continuo aumenta la eficiencia y velocidad operativa.

Máximo aprovechamiento del área de trabajo mediante la tecnología HPSC

Mayor potencia de elevación mediante la tecnología S-HPLS

Sistema de rotación más eficiente y rápido

Control de estabilidad

Alcance horizontal

19.0 m

Alcance horizontal con JIB

32.5 m

Capacidad máxima

10 t

Ancho de estabilizadores

7.8 m



Especificaciones técnicas

Grúa	Valor
Alcance horizontal	19,0 m
Alcance horizontal con JIB	32,5 m
Alcance vertical	22,8 m
Alcance vertical con JIB	36 m
Capacidad máxima de elevación	10.000 kg
Capacidad carga máx. JIB en punta	940 kg
Radio de giro	360°
Camión	
Anchura total	2,55 m
Longitud	7,82 m
Nº de ejes	3
Peso máx. por eje	10 t
Peso de cabeza tractora	21.715 kg

Dimensiones de la Máquina



Diagrama de carga



Diagrama de carga con JIB

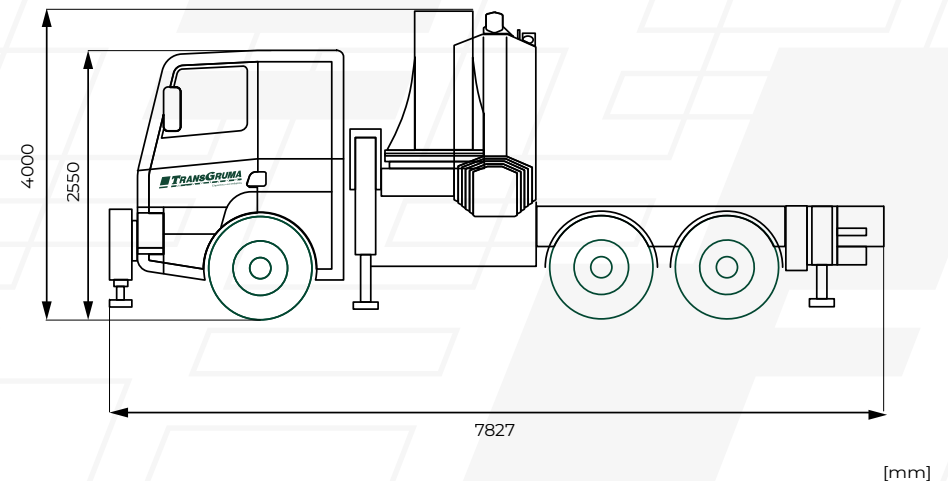
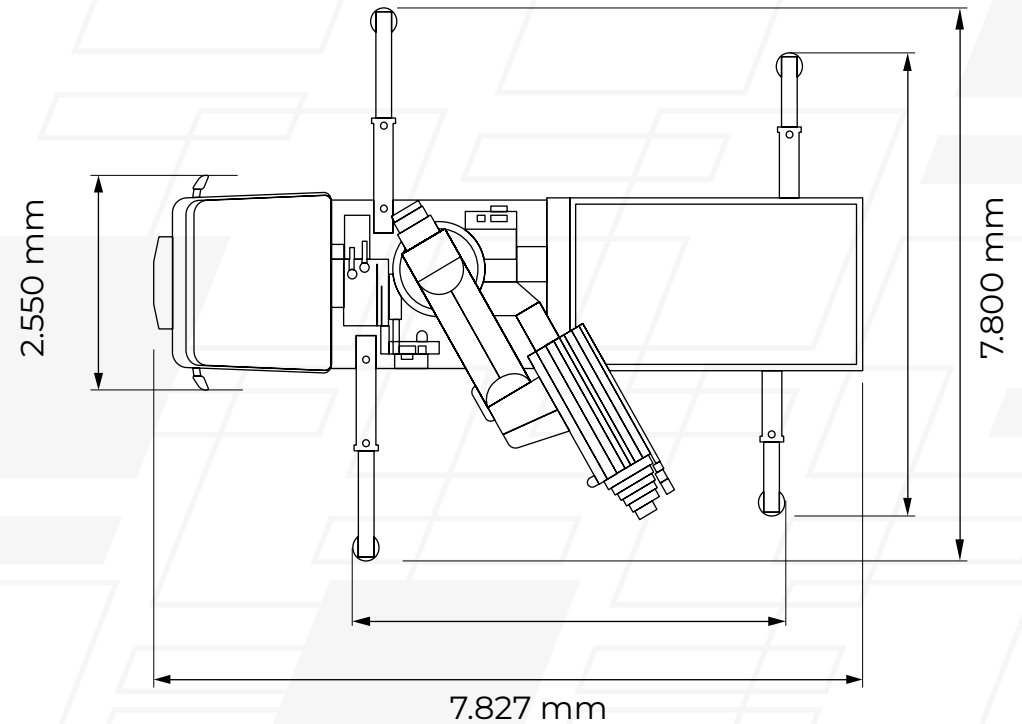
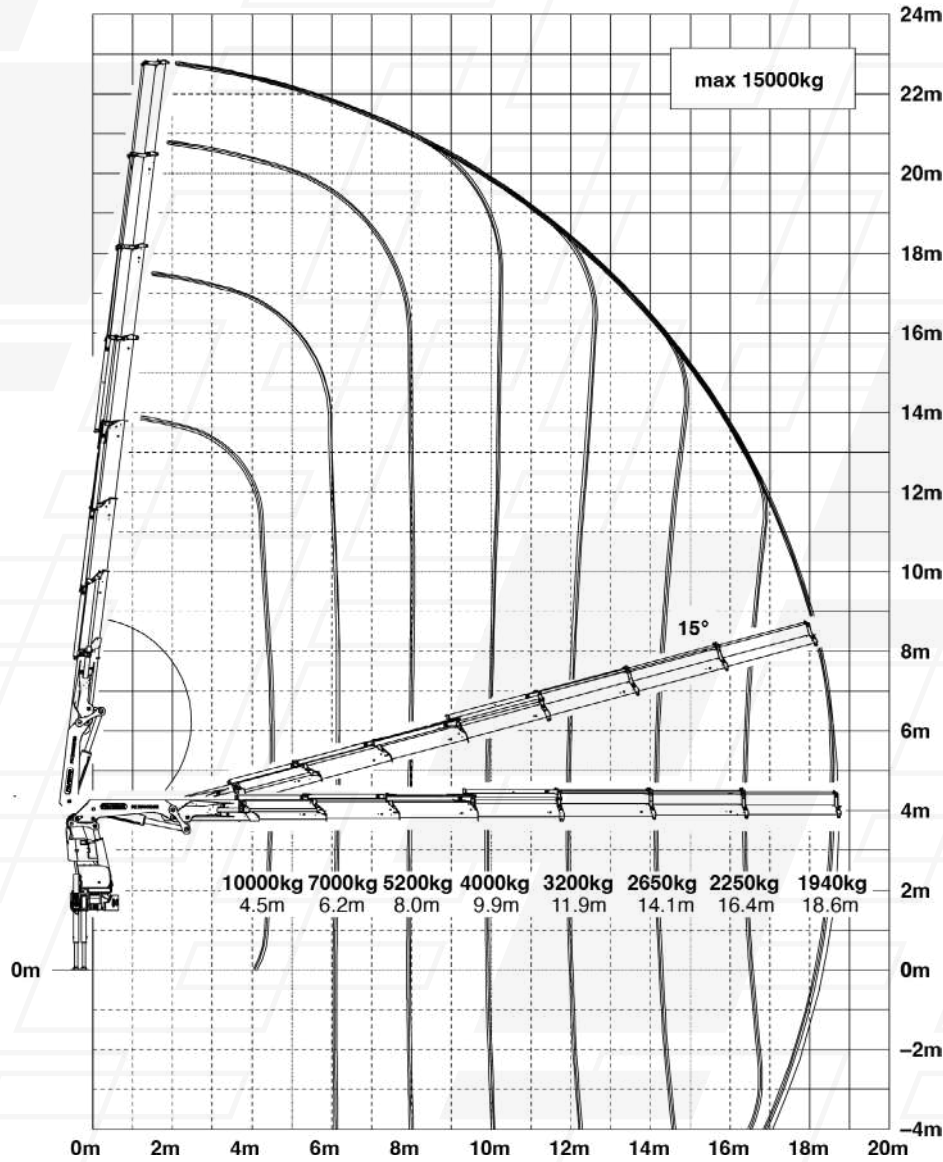