

Distribuidor hidrulico de hormigon sobre orugas

16Z4

Alcance horizontal mximo

16 m

Alcance vertical mximo

18,50 m

El distribuidor hidrulico sobre orugas se distingue por su adaptabilidad a terrenos de difcil acceso. Su tamao compacto y baja altura de despliegue (4 m) lo hacen perfecto para trabajos en tneles y el interior de naves industriales.

Especificaciones tcnicas

Tipo de plegado	Z
Alcance horizontal	16 m
Alcance vertical	18,50 m
Alcance en profundidad	8 m
Altura de despliegue	4 m
Superficie de trabajo	804 m ²
Rotacion	400
Dimetro de la tubera de bombeo	125 mm
Tramo final de manguera	3 m
Peso de la oruga	4.050 kg
Peso de la pluma	3.180 kg
Peso de estabilizadores	1.070 kg
Peso de contrapesos	2.400 kg
Peso de equipamiento	10.650 kg
Tension elctrica	380 V / 460 V / 50-60 Hz



Ficha tcnica online

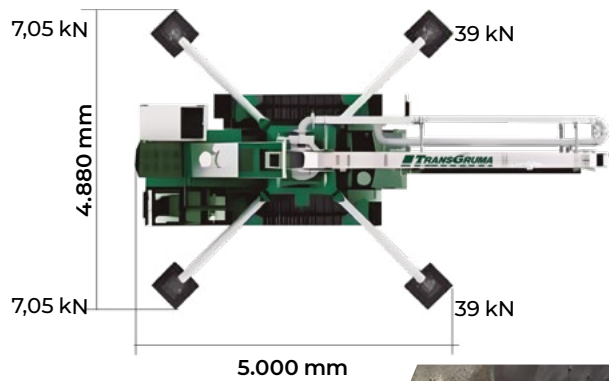
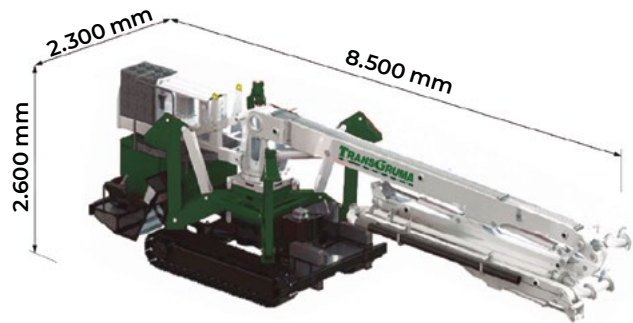

*CONTRAPESO: 2.400 kg

